

超小型基板平行二段重ね用ソケット〔MGシリーズ〕(1.27mm、2.54mmピッチ) 1パック10本入

- 表面実装用基板等の超小型基板を平行にして二段重ねにする場合、又、垂直に子基板を取付けて挿抜する場合等に御利用下さい。
- オス側ピンはMAシリーズ (77ページ参照) が用意されております。
- 1.27mm、2.54mmピッチの2種類がございます。
- 材質
 - 樹脂部.....PCT樹脂黒色 (UL94V-0)
 - ソケット部.....ボディ部 黄銅、処理...下記による
 - コンタクト部 ベリリウム銅、処理、ニッケル下地金メッキ
- 絶縁抵抗.....500M 以上
- 絶縁耐圧.....500V AC,DC1分間 (MG-1-1) (MG-10-1)
- 1000V AC,DC1分間 (MG-3-1) (MG-30-1)
- 電流容量.....1A
- 接触抵抗.....10m 以下
- 挿抜力.....20g以上 (1ピン当たり)
- 挿抜回数.....100回以上
- 使用温度範囲..... - 40 ~ + 125
- 適合オスピ径.....0.4 ~ 0.5
- プリント板取付孔径.....0.6

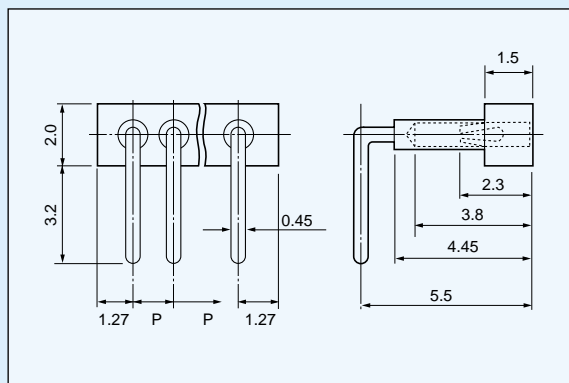

使用例



品番

品番	P	ボディメッキ	連結数
MG-1-1	1.27	スズ	40ピン
MG-10-1	1.27	金	40
MG-3-1	2.54	スズ	20
MG-30-1	2.54	金	20

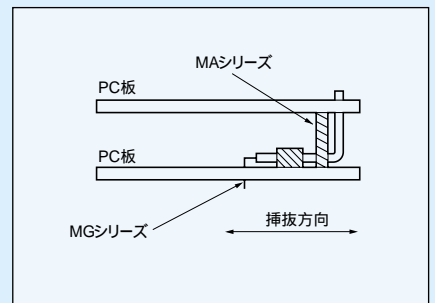

御注文方法

MG-1-1-10P



極数を入れて下さい。

(無指定の場合は最大連結数を納品します。)